

**IBA / MICROSTATION  
 BIO+® 6-9W01  
 agrément SPW n° 2019/01/006/A**



micro station voor individuele waterzuivering en kleinschalige waterzuivering voor de zuivering van huishoudelijk afvalwater van woning, kantoor, restaurant, ... conform NBN EN 12566-3 CE

Toepassing:

Application:  
 micro-station d'épuration individuelle et épuration d'eau pour l'épuration des eaux usées domestique des maisons, bureaux, restaurants, ... conforme NBN EN 12566-3 CE

bovenaanzicht  
 vue de dessus

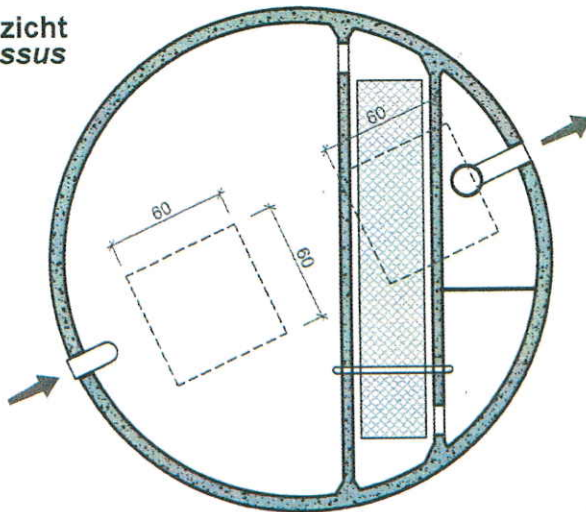

Inclusief/Inclus:

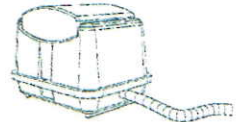

Suppressor met airlift  
 + 20m flexibele leiding  
 Surpresseur avec airlift  
 + 20m tuyau flexible

Suppressor in een verlucht lokaal naar keuze te plaatsen  
 Surpresseur à installer dans un local ventilé au choix

doorsnede  
 coupe

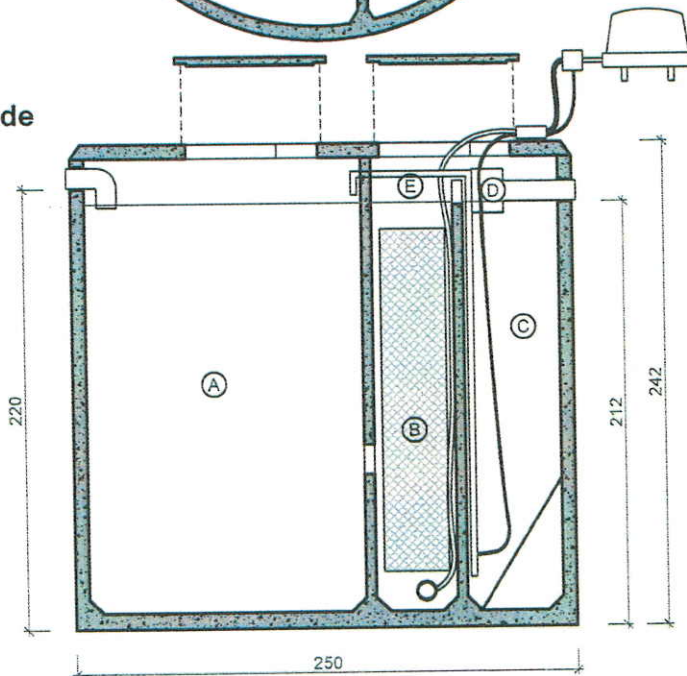

- (A) voorbezinkingsput ontvetter 5.400L  
décanteur dégraisseur prédigesteur 5.400L
- (B) reactor  
réacteur
- (C) nabezinkput met conus  
postdécanteur avec cône
- (D) ingebouwde bemonsteringsvak  
chambre de prélèvement incorporée
- (E) recirculatie airlift  
recirculation airlift

Toebehoren in optie:  
 Accessoires en option:

- Filter na het station  
Filtre après la station
- Deksels  
Couvercles
- ophogingen  
Rehaussees
- Reukafsnijder  
Coupe odeurs
- Toezichtput  
Chambre de visite

2x 20m tuyau d'air flexible d'extension  
 2x 20m verlengingflexibele luchtleiding

Kenmerken	BIO+ 6-9W01	Caractéristiques	Principe
inwonerequivalent	≤ 9	équivalent-habitant	<p>Plaatsingsvoorschriften op aanvraag                      Prescriptions de pose sur demande</p>
in- / uitlaat	DN 110	entrée / sortie	
gewicht	7.322 kg	poids	
hijslussen	3	points d' ancrage	
buitenafmetingen	Ø250cm H242cm	dimensions extérieures	
plaatsingsdiepte Dmax	320cm	profondeur de pose Dmax	
verkeersbelastingsklasse	A15 (NBN EN 124)	classe de charge de trafic	
omgevingsklasse	EE3+EA2 (NBN B 15-001)	classe d'environnement	
milieuklasse	XC4, XF1+XA2 (NBN EN 206-1)	classe d' exposition	
druksterkteklasse	C35/45	classe de résistance	

afmetingen in cm - wijzigingen voorbehouden  
 dimensions en cm - sous réserve de modifications



**VANDEN BROUCKE BETON**  
 PRODUITS BETON PRODUCTEN

Rue Provinciale 211 · 7760 Escanaffles  
 T +32 (0)69 45 42 31 · F +32 (0)69 45 63 68  
 info@vdbbeton.be · [www.vdbbeton.be](http://www.vdbbeton.be)